



Rebinsa

Servicio para motores industriales

DIALYZER PLUS

CARACTERÍSTICAS

- FILTRADO DE DOBLE BOMBA
- MANGUERA ESPIRAL DE SUCCION
- FÁCIL DE MANIPULAR
- INDICADOR LED

Dialyzer PLUS es un innovador equipo portátil que ofrece una completa capacidad de filtrado de doble bomba de succión, para cualquier tipo de maquinarias livianas y pesadas en la industria minería, transporte, construcción etc. absorbe el agua y las impurezas. El robusto carrito integrado permite al operador manipular fácilmente este dispositivo en cualquier circunstancia. Está equipado con un tubo de succión y un filtro de línea de malla acerada.

RENDIMIENTO

HASTA

85 L/MIN

CAUDAL

12V

TENSIÓN

ALIMENTACIÓN

30M

CICLO DE SERVICIO

30M

IMPUREZAS

FILTRADO



DIALYZER PLUS



Rebinsa

Servicio para motores industriales

A AIRE Ad ANTICONG. AdBlue® BIODIÉSEL **D** DIÉSEL ALIMENTOS GASOLINA GRASA QUEROSENO ACEITE AGUA LIMPIAPARAB.

VISTA ISOMETRICA POSTERIOR

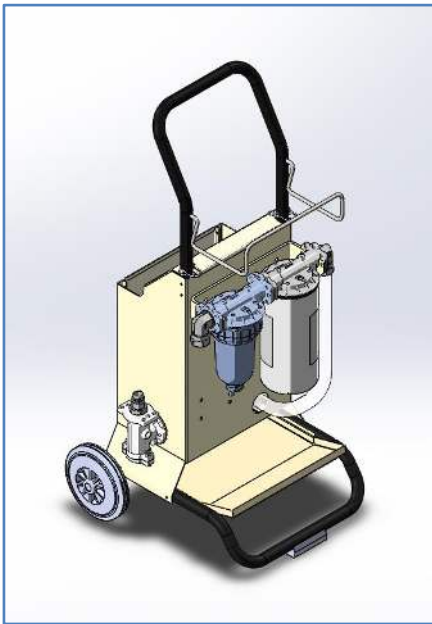

COMPONENTES

- UNIDAD DIALYZER PLUS
- BOMBA BI PUMP PIUSI
- FILTRO DE AGUA PIUSI
- FILTRO DE LIMPIEZA PIUSI
- FILTRO DE LINEA PIUSI
- MANGUERA DE SUCCIÓN
- MANGUERA DE SUMINISTRO
- MANOMETRO
- MANUAL DE USO

PIUSI

DETALLES



BIPUMP



FILTRACIÓN EN DOS ETAPAS



FILTROS DE AGUA/IMPUREZAS

DIMENSIONES – Vista Lateral y Posterior Dialyzer Plus

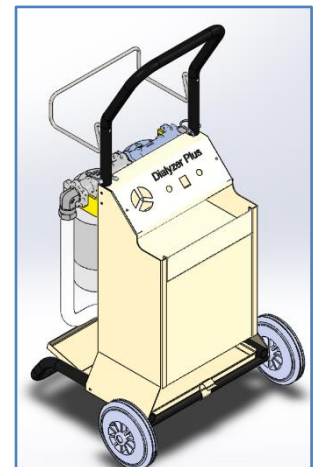
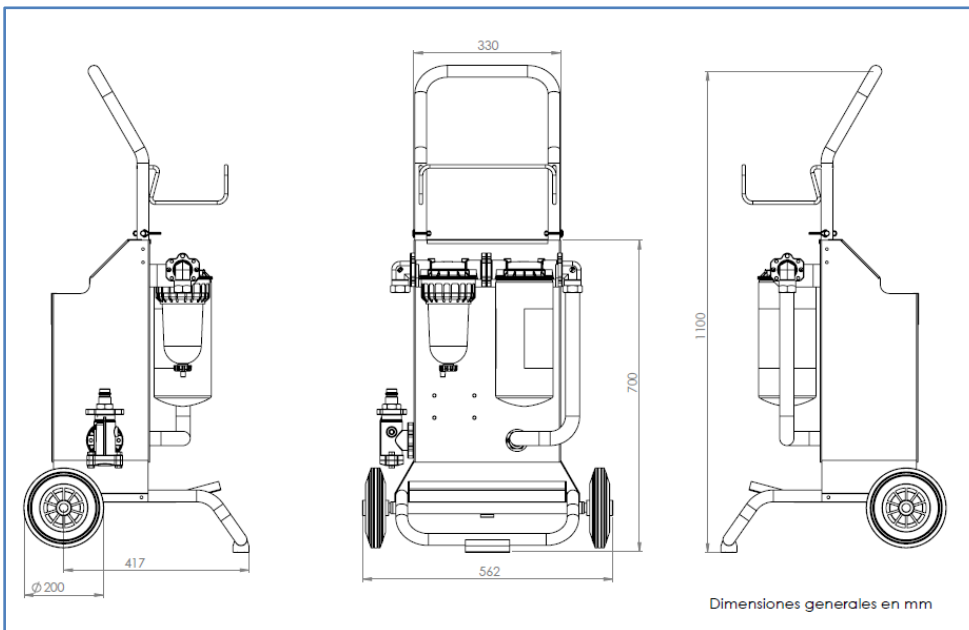

CUERPO: HIERRO FUNDIDO

Taller Jr. Marañón 721- Rimac Tel 482-4490 Cel: 987860316 / 999374434
mail: rebinsa@gmail.com ventas rbernahola@hotmail.com soporte técnico servicios@vegadieselsac.com

CARACTERISTICAS

- El filtro de combustible de alta eficiencia provee limpieza de diésel.
- El filtro de absorción de agua elimina el agua (separada y emulsionada)
- Indicador de presión un reloj con glicerina.
- Luces led de posición de operación stand by y trabajo.
- Bomba de paletas rotativa, volumétrica y auto aspirante, la Bipump para el trasvase de diésel tiene un elevado caudal de hasta 85 l/min. Con su estructura robusta, la bomba de transferencia de diésel dispone de una válvula bypass incorporada en la carcasa de la bomba, que permite modular el caudal del fluido para mantener la bomba dentro de los parámetros de funcionamiento correctos. El potente motor de la bomba de transferencia garantiza un **ciclo de trabajo continuo de hasta 30 minutos**.

BENEFICIOS

- Equipo de 12 V portátil de fácil transporte y liviano.
- Proporciona diésel donde se necesite, en el taller, en el campo y sitios alejados.
- Uso para trasvase de combustible reduciendo costos operativos y eficiencia.
- Prolonga la vida útil de los componentes del sistema de alimentación del motor.
- Reduce tiempos de operación para el mantenimiento de sus tanques de combustibles de las flotas.
- Recuperación y limpieza del combustible contaminado en los tanques de los equipos como residuo de agua e impurezas.
- Su uso programado permite reducir costos de los mantenimientos preventivos y/o correctivos a realizar.

APLICACIONES

- Limpieza de tanques de almacenamiento de combustible para pequeños y gran capacidad.
- Sistemas de combustible de maquinaria o equipos de purgado.
- Provisión de combustible limpio dentro o fuera de tanques remotos, ya sea estacionarios o móviles.
- Mantenimiento de unidades de transporte de carga general y/o pesada.
- Aplicable a diferentes áreas de industrias como la agricultura, la automotriz, la minería, construcción, marinos, etc.